

HYBRID



Technische Beschreibung

Das energieeffiziente Modulsystem Hybrid empfiehlt sich für eine temporäre und dauerhafte Nutzung im Bildungs- und Bürosegment.

Adapteo.

HYBRID – Das nachhaltige Mietsystem

Mehr Flexibilität bei temporären Bauten mit der Qualität von dauerhaften Gebäuden



Das Hybrid Modulsystem verbindet überzeugend die Vorteile von Stahl mit den nachhaltigen Qualitäten von Holz. Dabei zeichnet es sich durch ein attraktives Design und einen hohen Raumkomfort aus. Die Gebäude bieten eine hohe Flexibilität für eine langfristige Nutzung und Anpassung an den jeweiligen Raumbedarf. Sie schaffen Planungssicherheit, Kostensicherheit und vielfältige Gestaltungsmöglichkeiten.

Überzeugen Sie sich von dem innovativen Modulsystem Hybrid für Schulen, Kitas und Büros.



Ihre Vorteile auf einen Blick

- Hohe Flexibilität in der Grundrissgestaltung
- Schnelle Verfügbarkeit und kurze Bauzeit
- Nachhaltiges und energieeffizientes Mietsystem
- Dreidimensionaler Stahlrahmen mit Bauelementen aus Holzteilen
- Vorgehängte, wartungsfreie Gebäudefassade ohne sichtbare Einhausungen oder Fallrohre
- GEG für eine Standzeit bis zu 5 Jahren
- Lichte Raumhöhe von 2,75 m
- Akustikdecken mit hochwertigen LED Lampen
- Human Centric Lighting mit raumweise programmierbaren und dimmbaren Kalt- / Warmanteilen über eine Handy App steuerbar
- Außenliegende, elektrische Alu Sonnenjalousien
- Gutes Raumklima mit Gipskartonbeplankung an Decke und Wand
- Intelligente Brüstungsvorsatzschale für technische Gebäudeinstallation
- Nachhaltigkeitsfördernder, nachhaltiger Bodenbelag aus Kautschuk

Mehr erfahren



Grundrisse

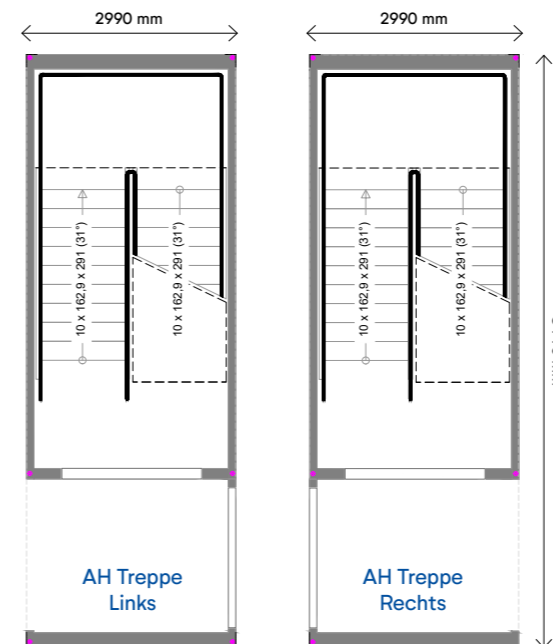
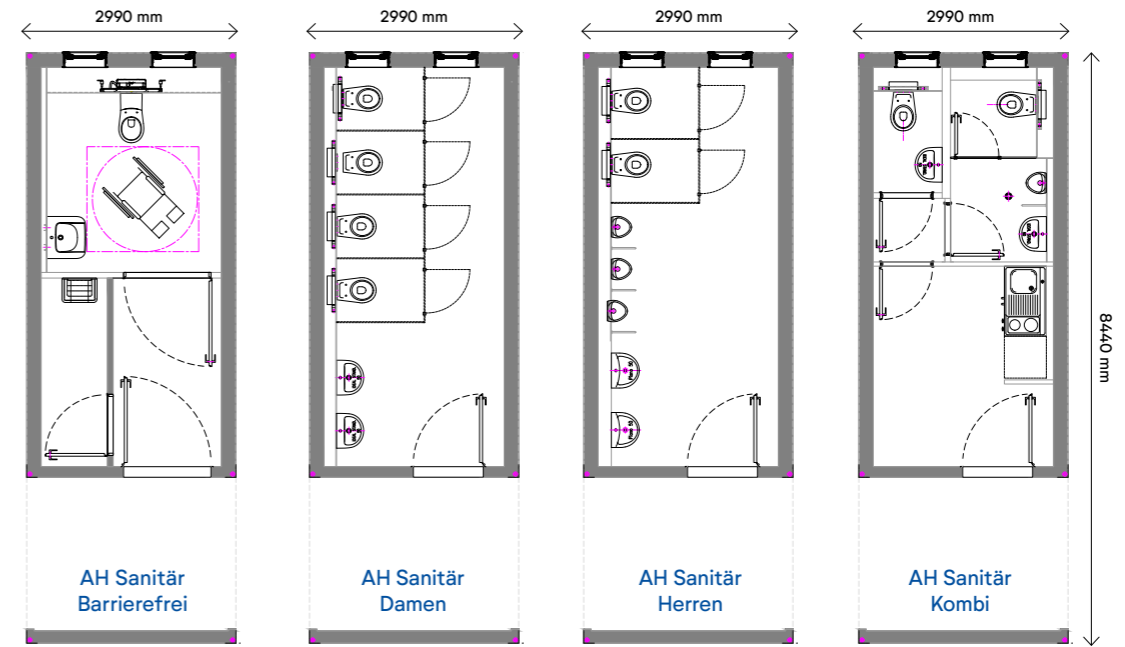
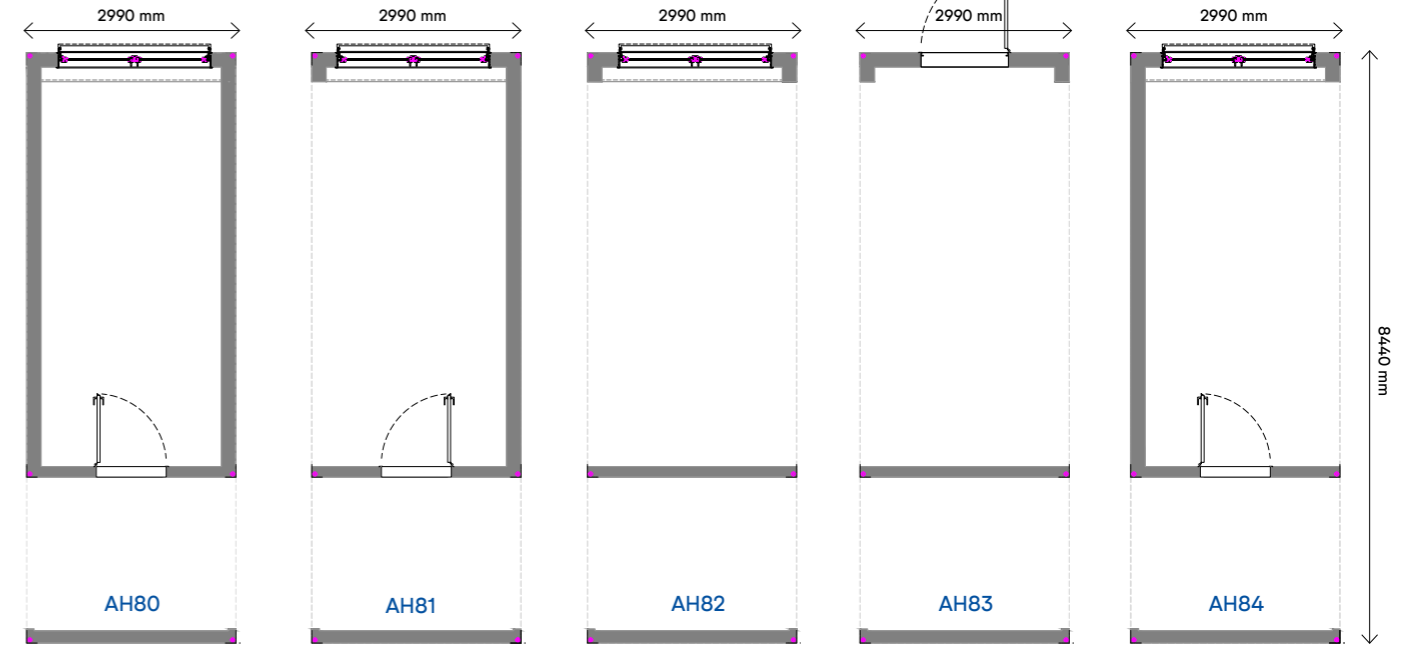
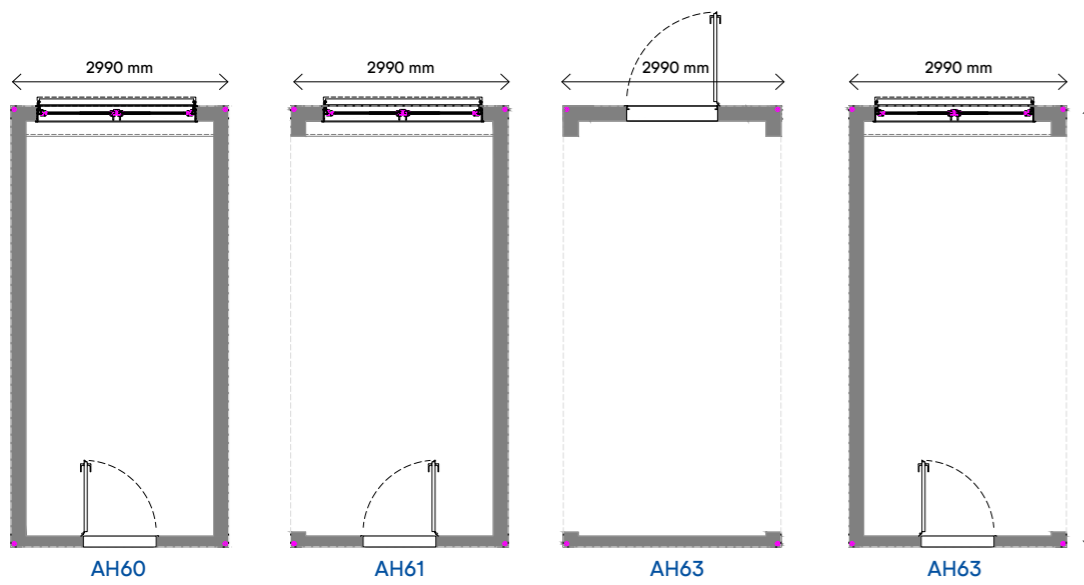
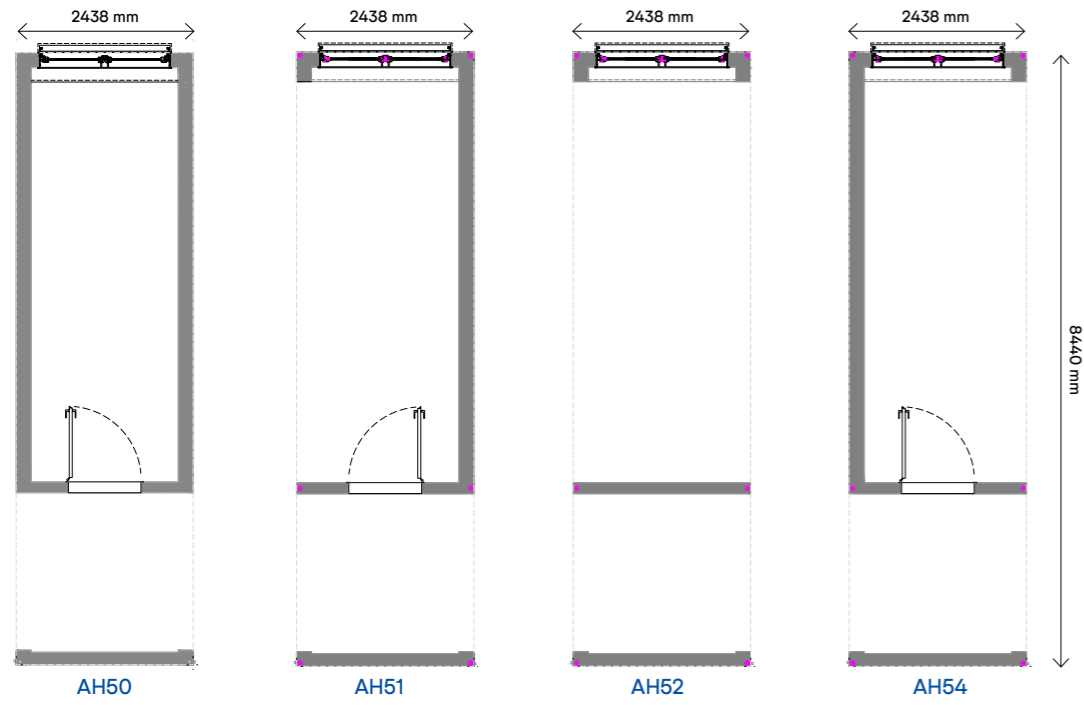
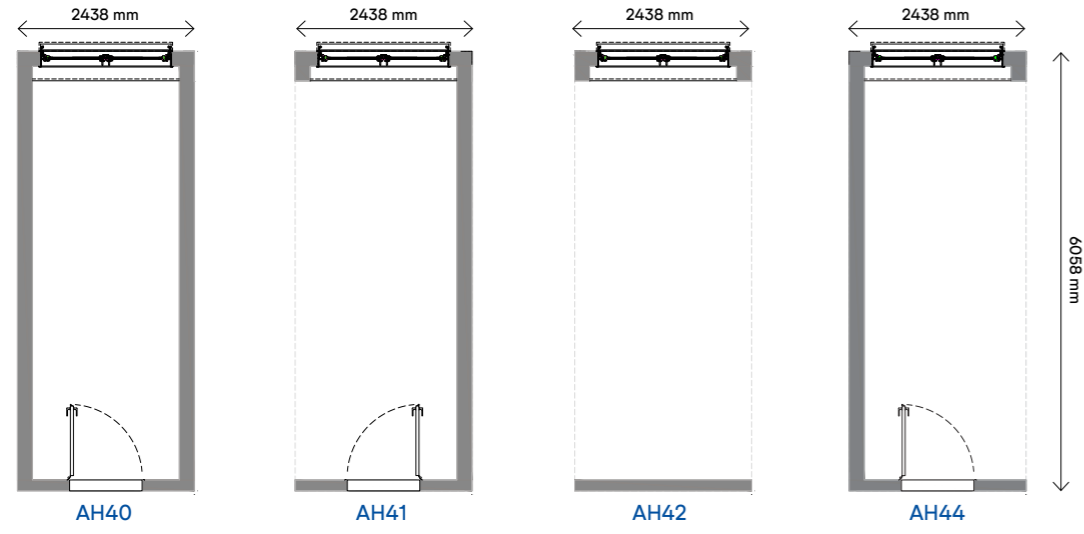

Grundrissbeispiele

Mit flexiblen Raumkonzepten können moderne Grundrisse abgebildet werden. Für Kitas, Schulen und Büros bieten wir fertige Konzepte, die sich an die Bedürfnisse der Nutzer anpassen.

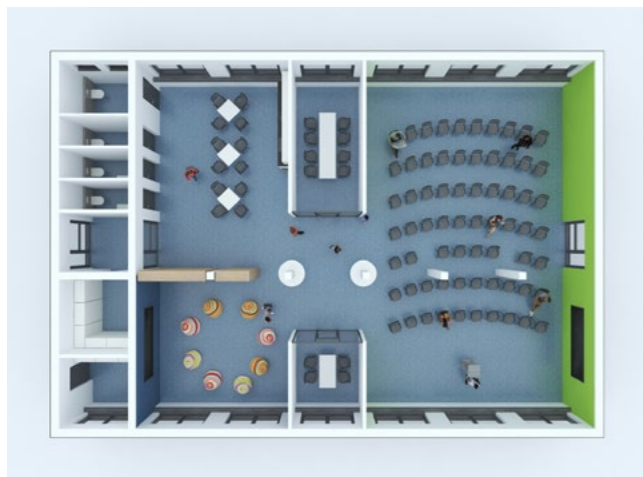
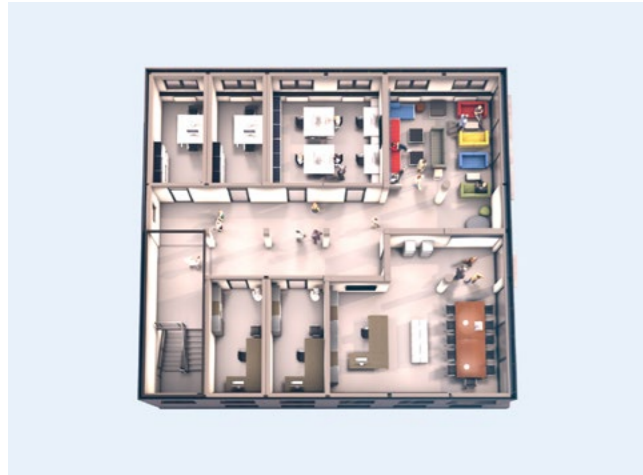

Technische Produktbeschreibung

Einsatzdauer	Langfristige Raumlösung für mehr als 24 Monate
GEG	GEG bis zu einer Standzeit von 5 Jahren
Einsatzmöglichkeiten	Schule, Kita, Büro, Verwaltung
Länge	6,058 m bis 8,440 m + 18 cm Außenfassade
Breite	2,990 m
Außenhöhe	3,250 m
Lichte Innenhöhe	2,750 m
Geschosse	3-geschossig
Konstruktion	Dreidimensionaler, verschweißter Stahlrahmen, nicht sichtbar, mit Bauelementen aus Holz
Dach	Foliendach als harte Bedachung, Dachneigung zur außenliegenden Entwässerung
Fassade	Optional: Vorgehängte Trespa-Fassade
U-Werte	Dach: U=0,19 W/qmK, Außenwand: U=0,17 W/qmK, Boden: U=0,19 W/qmK
Außenwand	Dämmpaneele 100 mm, Dämmung 40 mm, Folie, 2-fach Gipskarton, weiß
Gewicht	4,5 - 8,5 Tonnen
Schallschutz	Sehr gute Dämmwerte in Anlehnung an DIN 4109
Elektroinstallation	Nach DIN VDE 0100, 400/230V, 50Hz, Elektroeingang und -ausgang CEE 400V/32A
Nutzlast	3,0-5,0 kN/qm
Schneelast	1,26 kN/qm
Windlastzone	ausgelegt für Windlastzone 1 und 2
Geländekategorie	ausgelegt für Geländekategorie 2 und 3
Bodenaufbau	160 mm Dämmung, Dampfsperre, Cetrplatte 22 mm
Bodenbelag	Kautschuk Bodenbelag, weitere Beläge Teppich oder Linoleum optional
Decken	2-fach Gipskarton mit Akustikpaneelen, Isolierung: 180 mm Dämmung
Innenwand	2-fach Gipskarton, weiß gestrichen
Farbkonzept Innenraum	weiß, weitere Farben optional
Fenster	3-Scheiben Isolierglas, innen und außen VSG-Verglasung
Sonnenschutz	Außenliegende Alu-Lamellen, elektrisch
Versorgungsleitungen	Vorsatzschale zur Aufnahme von Gebäudeinstallationen
Türen	Alu-Türen, RAL 7016, Innentüren 0,98-1,20 m i.Li., Außentüren ab 1,20m m i.Li.
Heizung	Elektroheizung (Standard), Infrarot, Warm-Wasser-Heizung oder Wärmepumpe optional
Klimatisierung	optional
Lüftung	optional
Beleuchtung	LED-Leuchten 600x600mm, EasySmartSensor, HCL
Zubehör	Sanitärmodule, Treppen, Terrassen, Podeste, Rampen, Vordächer

Adapteo.

**ADAPTEO GMBH
HAUPTSITZ**

Hugenottenallee 167
D-63263 Neu-Isenburg
+49 (0) 6102 37538-0
+49 (0) 6102 37538-88
info.de@adapteo.com

**ADAPTEO GMBH
STANDORT FRANKFURT**

Wächtersbacher Straße 63
D-60386 Frankfurt
+49 (0) 69 3300900
+49 (0) 69 303333
info.de@adapteo.com

**ADAPTEO GMBH
STANDORT AICHACH**

Carl-von-Linde Straße 9
D-86551 Aichach-Dasing
+49 (0) 8251 9333020
+49 (0) 8251 9333022
info.de@adapteo.com

**ADAPTEO GMBH
STANDORT HÖRSTEL**

Talstraße 50
D-48477 Hörstel
+49 (0) 5459 93330
+49 (0) 5459 933333
info.de@adapteo.com